

CANYCOM

PARTS LIST

BP31

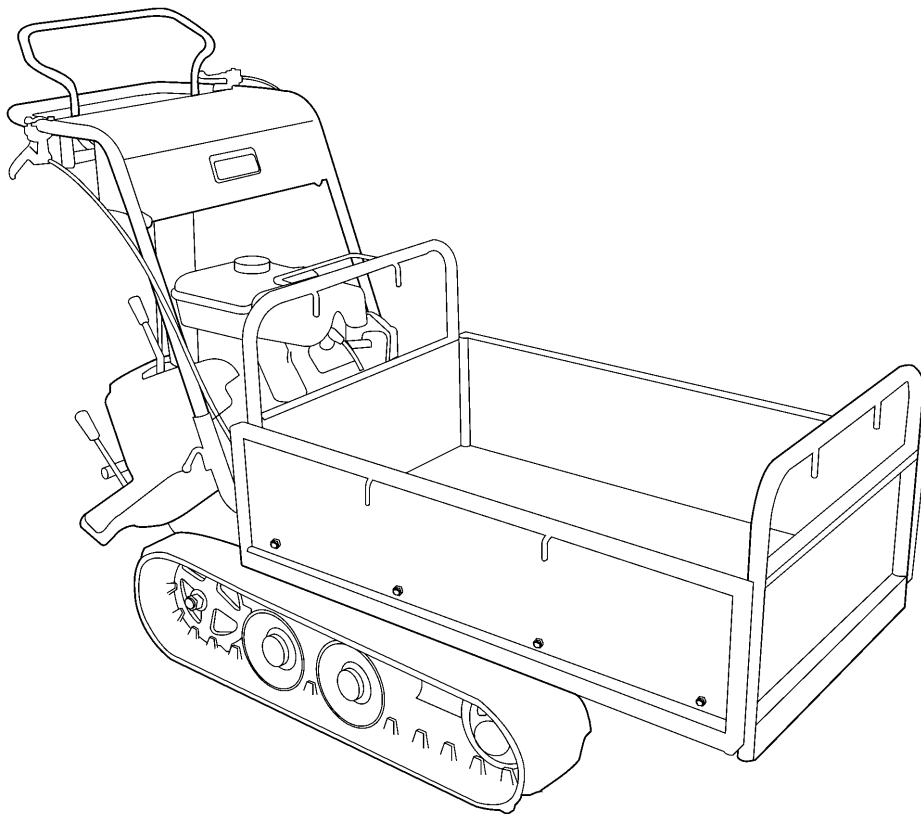

目 次

Table of Contents

3584	000A	エンジン Engine (GT400)	1
3584	100A	フレーム Frame	2
3584	110A	ハンドル Handle	3
3583	120A	フェンダー Fender	4
3583	200A	ミッション Transmission	5
3584	210A	テンリン Roller	6
3583	220A	ユウドウリン Idler	7
3583	300B	サイドクラッチ Side Clutch	8
3584	310A	クラッチ・ブレーキ Clutch & Brake	9
3583	320A	チェンジ Gear Shift	10
3584	9901	ワゴンセット (標準) Wagon Set (Standard Type)	11
3584	500A	マーク (標準) Mark (Standard Type)	12
3584	510A	フゾクヒン Accessories	13
3584	9902	ワゴンセット (シュドウダンプ付) Wagon Set (with Bed Locking Device)	14
.....			
3584	440A	シュドウダンプ Bed Locking Device	15
3584	500C	マーク (シュドウダンプ付) Mark (with Bed Locking Device)	16
3584	5099	マーク (日本語仕様 BP31MFDA5SE) Mark (BP31MFDA5SE)	17
3584	000C	エンジン Engine (GP160H)	18

3584 9901 ワゴンセット (標準) Wagon Set (Standard Type)

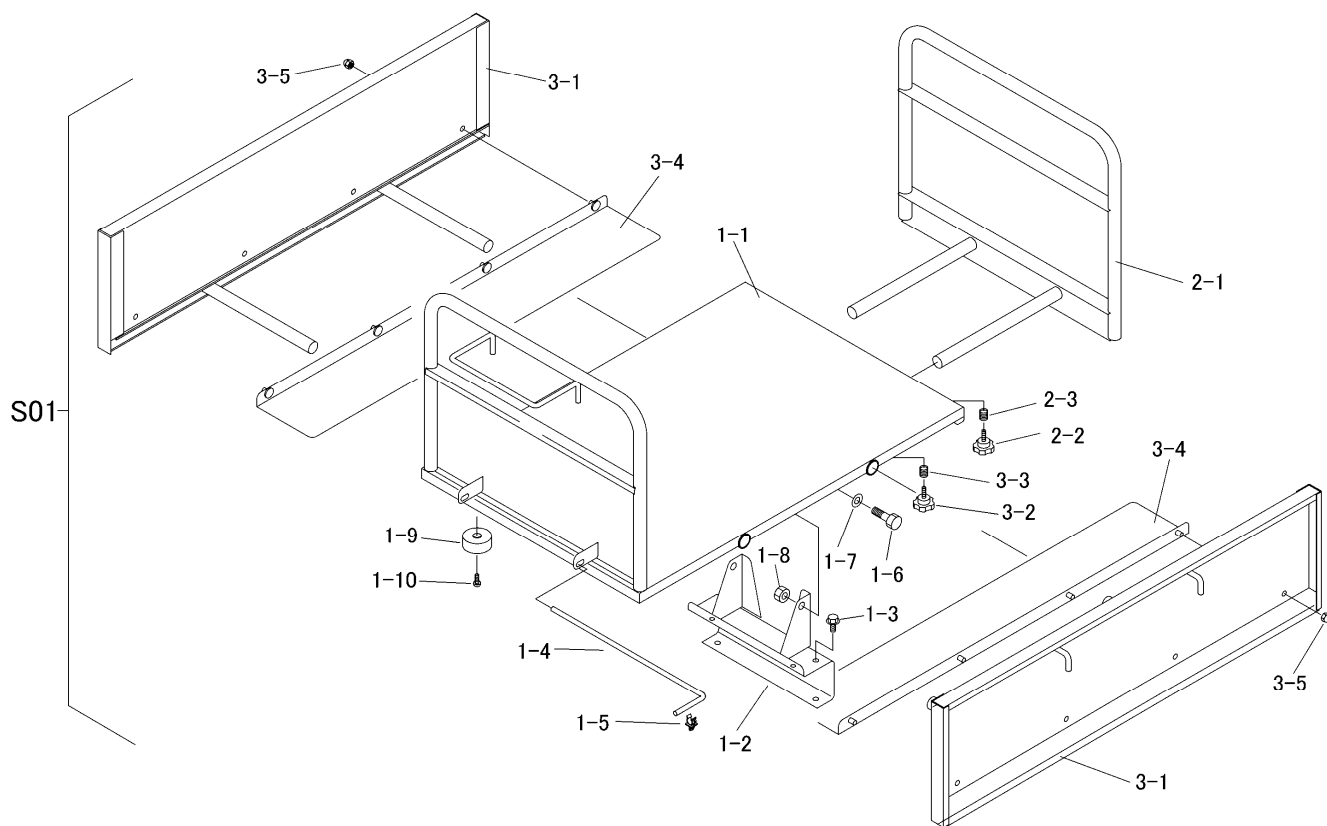

見出	部品番号	部品名称		個数	型 寸	互	適用号機	備 考
NO.	PART NO.	PART NAME		数量	DESCRIPTION	換	FROM ~ UP TO SERIAL NO.	REMARKS
S01	3584 9901 000	ワゴンセット	WAGON set	1				
1-1	3584 4001 000	ニダイフレーム	WAGON	1				
1-2	3584 4021 000	ブラケット	BRACKET	1				
1-3	K710 0108 020	Fボルト	BOLT	6	M8 × 20(7T)			
1-4	3584 4015 000	ロッド	ROD	1	φ8			
1-5	3583 4019 000	ロッドホルダー	ROD HOLDER	1				
1-6	A050 0112 040	ボルト7T	BOLT	2				
1-7	0350 0151 222	PW	WASHER	2	12 × 22 × 2.3			
1-8	A301 0112 001	ナット	NUT	2	M12			
1-9	3611 4062 000	ホコゴム	RUBBER	2	B-4			
1-10	A252 0160 025	トラスコネジ	SCREW	2	M6 × 25			
2-1	3584 4101 000	ホジョフレーム	GATE	1				
2-2	3513 4111 000	ノボルト	BOLT	2				
2-3	3513 4112 000	スプリング	SPRING	2				
3-1	3584 4201 000	サイドフレーム	SIDE GATE	2				
3-2	3513 4111 000	ノボルト	BOLT	2				
3-3	3513 4112 000	スプリング	SPRING	2				
3-4	3584 4215 000	プレート	PLATE	2				
3-5	A341 0130 802	フクロナット	NUT	8	M8			

