

PARTS LIST

HS041F

BP412用ミッション

BP411用ミッション(No.7591758~)

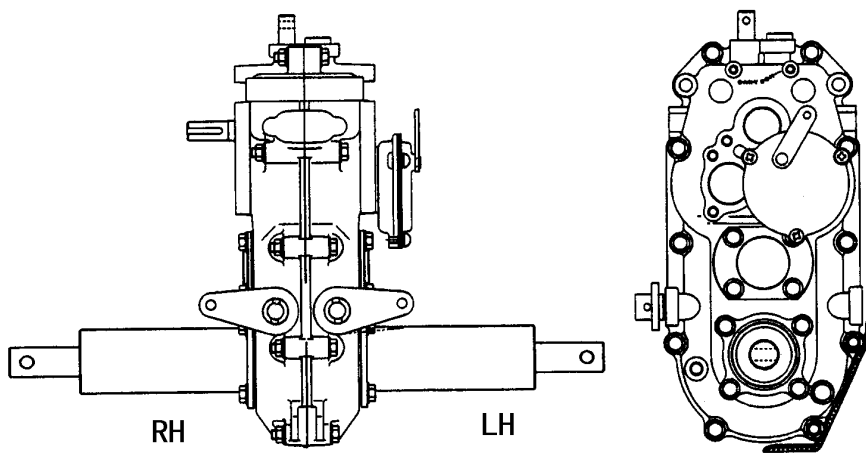

注記) このパーツリストの図中RHは、車輛搭載時の右側、LHは、左側を示します。

目 次

CONTENTS

7314	105A	ケーシングミタテ	CASE EQUIPMENT	1
7314	200A	ニューリョクジクミタテ	INPUT SHAFT EQUIPMENT	2
7314	210B	バックシャフトクミタテ	BACK SHAFT EQUIPMENT	3
7314	220E	ダイ2ジククミタテ	SECOND SHAFT EQUIPMENT	4
7314	230C	ダイ3ジククミタテ	THIRD SHAFT EQUIPMENT	5
7314	245A	アクスルクミタテ	AXLE EQUIPMENT	6
7314	310A	チェンジクミタテ	CHANGE EQUIPMENT	7
7314	330B	サイドクラッチクミタテ	SIDE CLUTCH EQUIPMENT	8
7314	400C	ブレーキクミタテ	BRAKE EQUIPMENT	9

